

SARA Tonearm

Roksan lance le nouveau bras haute performance SARA

Roksan est depuis longtemps admiré et respecté pour ses platines vinyles et bras, beaucoup d'entre-deux sont même d'ailleurs devenus des références dans leur domaine. Le nouveau bras SARA vient renforcer la réputation de Roksan grâce à sa performance, facilité d'utilisation et son design à part. La demande pour la reproduction vinyle de haute qualité s'accroissant toujours plus, le bras SARA ravira tout autant les fidèles de la marque Roksan que les nouveaux clients avec sa qualité de construction et de performance.

La nouvelle conception du bras SARA combine à la fois une parfaite flexibilité et une performance de reproduction admirable. Une fois installée sur une platine de qualité, SARA s'accommode d'un grand nombre de cellules et contribue grandement à restituer les plus petits détails et la musicalité de votre collection de vinyles.



SARA Tonearm

Innovation Technique

Le bras SARA est constitué de composants et de matériaux hautement qualitatifs. La partie sur laquelle le pivot vient 's'asseoir' est constitué de pierres précieuses et sert à positionner le point d'unipivot en carbure de tungstène. Séparé du contre-poids principal, l'azimut peut être ajusté plus facilement et précisément pour une performance optimale. Le bras SARA dispose également d'un câblage interne haute qualité en OFC plaqué-argent, qui, couplé au câblage externe HDC de Roksan, délivrent une performance musicale riche en détails et dynamiques.

Esthétique

Roksan a toujours développé des produits au design simple mais accrocheur. Le bras SARA reprend cette philosophie. SARA garde à la fois le design d'ensemble d'un produit audiophile haut de gamme, tout en offrant une esthétique minimaliste qui plaira à un plus grand nombre. La finition haute qualité anodisée noir complète luxueusement l'ensemble et confirme la place du bras de platine vinyle SARA parmi les meilleurs bras disponibles à ce niveau de prix.

Flexibilité d'usage

L'utilisation de matériaux de qualité supérieure garantit une liberté de mouvement tout en réduisant les frictions à leur minimum. Tous les aspects du bras SARA concourent à sa facilité d'utilisation et sa stabilisation pour une performance constante et une tranquillité d'utilisation.

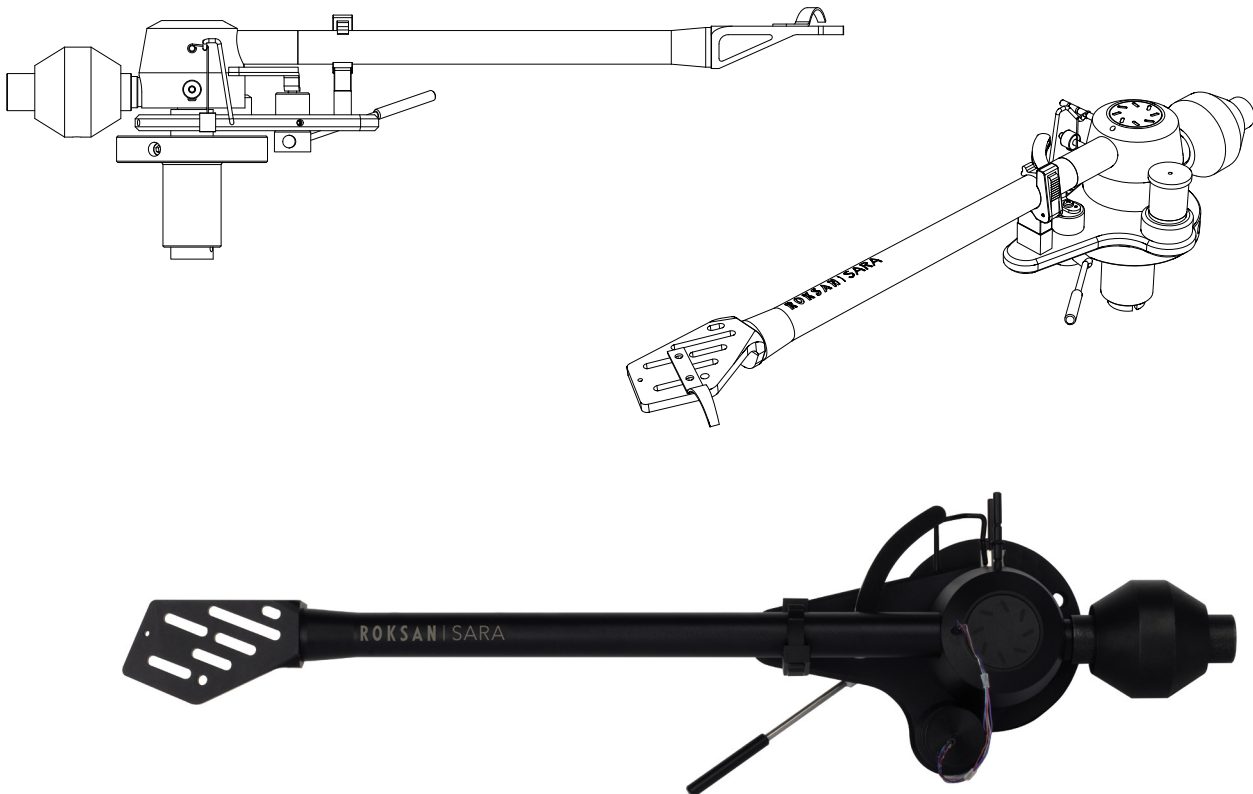



SARA Tonearm

Dimensions

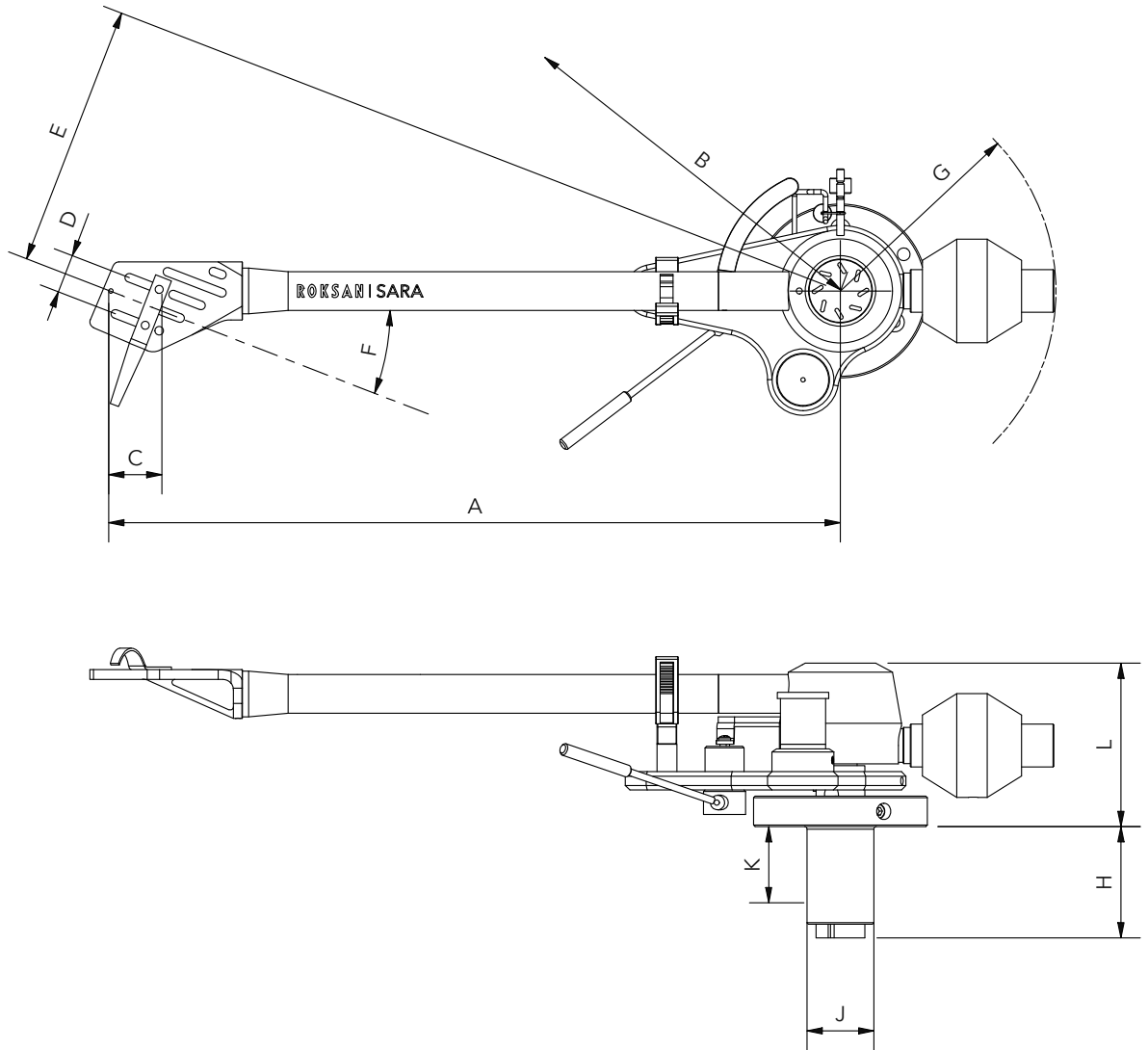

Key	Description	Dimensions
A	Distance du pivot au diamant	240 mm
B	Distance du pivot au centre de la platine	222,5 mm
C	Avance (Overhang)	17,5 mm
D	Points de fixation de la cellule	12,7 mm
E	Décalage linéaire	86,35 mm
F	Angle de décalage	21,1°
G	Jeu radial pour l'équilibre du poids	70,71 mm
H	Profondeur sous la surface de montage (câbles HDC exclus)	36,5 mm
J	Diamètre du trou de montage du bras	23 mm
K	Profondeur bras plateau	Min. 6 mm - Max. 25 mm
L	Hauteur au-dessus de la surface de montage	Min. 49 mm - Max. 61 mm

SARA Tonearm

Point-clés

- Qualité sonore et performance technique exceptionnelle
- Partenaire idéal pour la platine vinyle Xerxes 20 Plus de Roskan
- Conception optimisée, ergonomique et intelligente pour faciliter réglages, fine tuning et utilisation.
- Bras unipivot pour réduire les frictions au maximum, un excellent suivi du sillon et une totale liberté de mouvement du bras
- Câblage interne OFC plaqué argent haute qualité et externe HDC Roksan pour une excellente reproduction des détails sur l'ensemble du spectre.
- Finition noire anodisé haute qualité avec des détails subtiles
- Contre-poids surbaissé et ajustement de l'azimut séparé

Spécifications

Support	Unipivot
Matériau du tube	Aluminium
Poids de cartouche optimal	5 -18 g
Force d'appui	0 - 3 g
Câblage interne	OFC plaqué argent
Masse effective	24,2 g