

CYRUS





Fig. 1

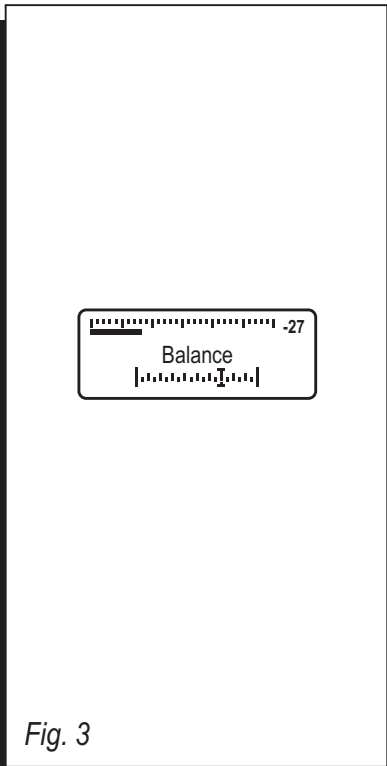

Fig. 3

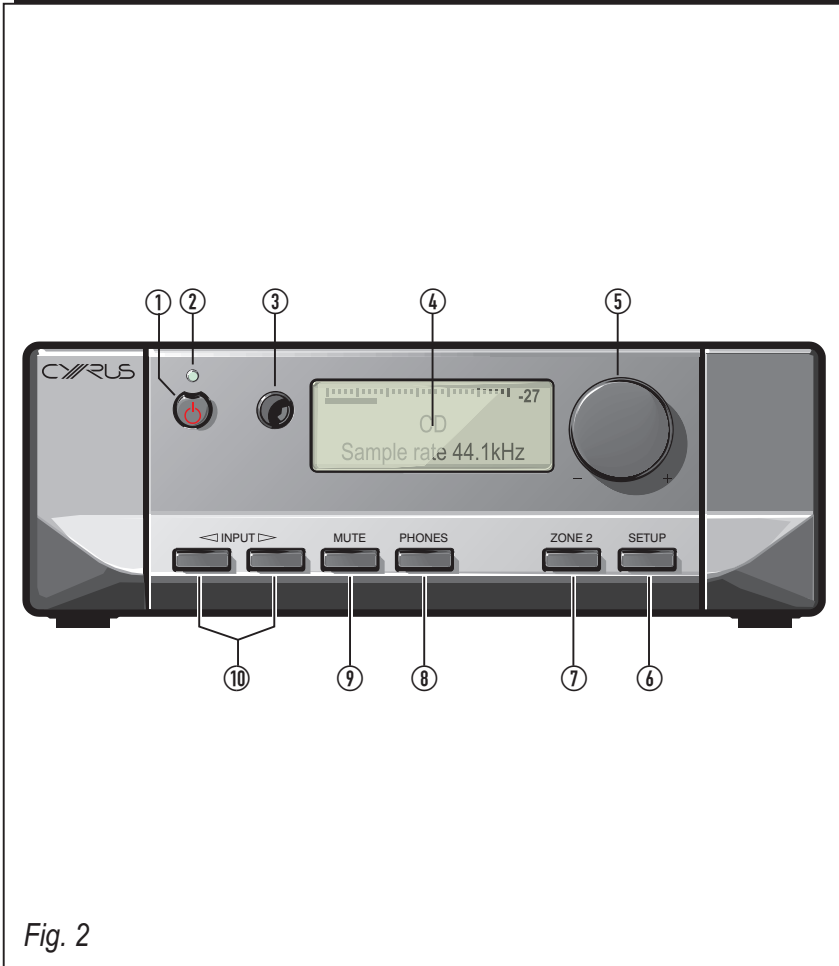

Fig. 2

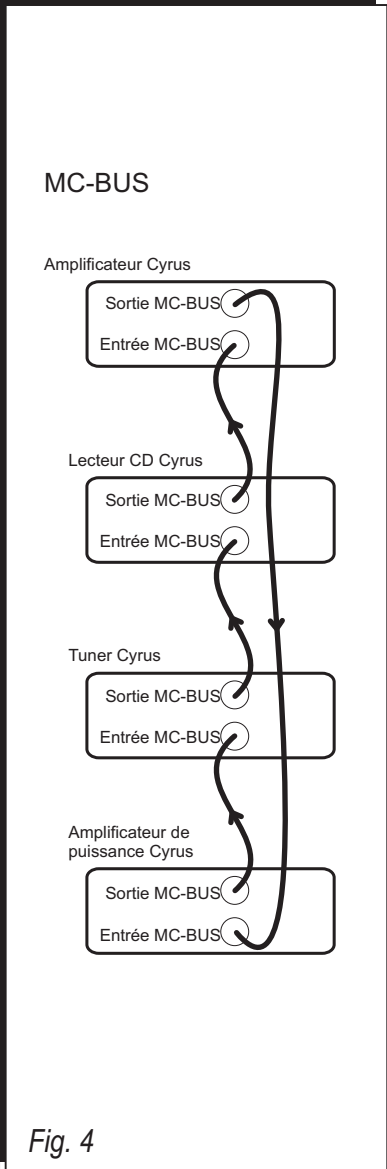
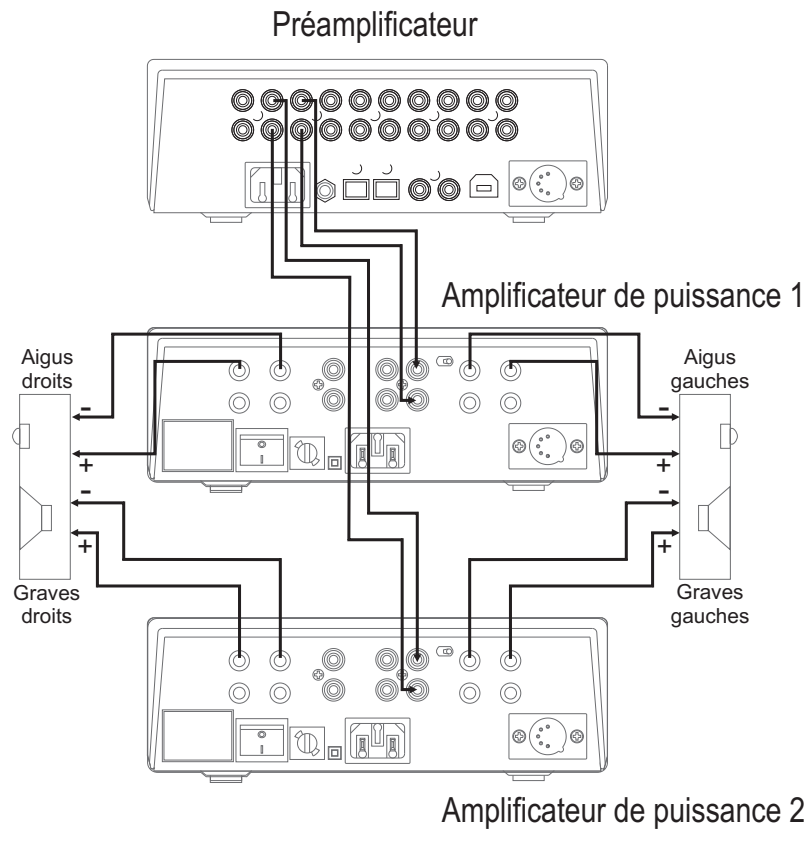

Fig. 4



Raccordement d'un système d'enceintes bi amplifié à un préamplificateur

Fig. 5

IMPORTANT ! A lire avant l'utilisation de l'appareil !

MISE EN GARDE : Le point d'exclamation est là pour attirer votre attention sur les instructions importantes et les procédures de sécurité de ce manuel.



ATTENTION : L'éclair vous avertit des risques de chocs électriques présentés par les composants internes. Le personnel non autorisé ne doit pas ouvrir cet appareil.



AVERTISSEMENT : Pour éviter tout risque d'électrocution ne retirez aucun couvercle ni panneau de l'appareil. Ce produit ne comporte aucune pièce réparable par l'utilisateur.

AVERTISSEMENT: Pour éviter tout risque d'électrocution, n'exposez pas cet équipement à la pluie ni à l'humidité.

TENEZ COMPTE DES AVERTISSEMENTS : Tous les avertissements sur le produit et dans le mode d'emploi doivent être observés.

LISEZ TOUTES LES INSTRUCTIONS : Toutes les instructions de sécurité et de fonctionnement doivent être lues avant d'utiliser le produit.

CONSERVEZ LES INSTRUCTIONS : Les instructions de sécurité et de fonctionnement doivent être gardées pour référence ultérieure.

SUIVEZ LES INSTRUCTIONS : Toutes les instructions de sécurité et de fonctionnement doivent être observées.

NETTOYAGE: Débranchez l'appareil du secteur avant le nettoyage. N'utilisez pas de produits de nettoyage liquides ou en aérosol. Utilisez un chiffon humide pour le nettoyage.

EAU ET HUMIDITE : N'utilisez pas ce produit près de l'eau – par exemple, près d'une baignoire, d'un lavabo, d'un évier, dans un sous-sol humide, près d'une piscine ou d'un lieu similaire. L'appareil ne doit pas être exposé à des projections d'eau et aucun objet contenant un liquide, tel un vase, ne doit être placé sur l'appareil.

CHALEUR : Le produit doit être éloigné de toute source de chaleur telle que des radiateurs, des cuisinières, ou tout autre produit (dont les amplificateurs) qui génèrent de la chaleur.

VENTILATION : Les fentes et les ouvertures sur le châssis sont prévues pour la ventilation, pour assurer le fonctionnement fiable du produit et pour le protéger contre toute surchauffe; et ces ouvertures ne doivent pas être obturées ni couvertes. Les ouvertures ne doivent jamais être bloquées en plaçant le produit sur un lit, un sofa, un tapis ou une surface similaire. Ce produit ne doit pas être placé dans une installation encastrée comme une bibliothèque à moins qu'une ventilation adéquate ne soit assurée ou que les instructions du fabricant aient été observées.

INSERTION D'OBJETS OU DE LIQUIDE : N'insérez jamais d'objets d'aucune sorte à l'intérieur de l'appareil à travers les ouvertures car ceux-ci pourraient toucher des points de tension dangereux ou de court-circuiter des pièces, d'où un risque d'incendie ou d'électrocution.

ACCESSOIRES : Ne placez pas ce produit sur un meuble, un socle, un trépied, un support ou une table instable. L'appareil risque de tomber et de causer des blessures graves à un enfant ou un adulte, et de causer un endommagement important du produit. Utilisez uniquement un meuble, un socle, un trépied, un support ou une table recommandée par le fabricant, ou vendus avec le produit. L'installation de l'appareil doit être conforme aux instructions du fabricant et doit être effectuée avec un accessoire de montage recommandé par le fabricant.

FIXATIONS : N'utilisez pas de fixations non recommandées par le fabricant du produit car leur utilisation représente un risque.

DEPLACEMENT : Le produit sur un meuble à roulettes doit être déplacé avec précaution. Des arrêts soudains, une force excessive et des surfaces irrégulières représentent un risque de basculement pour le produit et le meuble à roulettes.



SOURCE D'ALIMENTATION : Ce produit doit être utilisé uniquement à partir du type de source d'alimentation indiqué sur l'étiquette de marquage. Si vous n'êtes pas sûr(e) du type d'alimentation que vous avez, consultez votre revendeur ou votre compagnie d'électricité. Pour les produits destinés à fonctionner sur piles, ou d'autres sources, consultez le mode d'emploi.

SURCHARGE : Ne surchargez pas les prises murales, les cordons d'extensions ou les multiprises. Cela augmenterait les risques d'incendie ou d'électrocution.

PROTECTION DU CORDON D'ALIMENTATION : Les cordons de raccordement doivent être placés de façon à ce qu'il ne soit pas possible de marcher dessus ou que ceux-ci ne soient pas pincés par des objets placés sur eux ou contre eux, et veillez tout particulièrement aux fiches des câbles en leur points de contacts avec les appareils.

FLAMMES NUES : Aucune source de flammes nues, tel une bougie, ne doit être placée sur l'appareil. Ne pas exposer les batteries (bloc-piles ou batteries installées) à une chaleur excessive de type rayons du soleil, flammes ou autres sources similaires.

FOUDRE : Pour une plus grande protection de ce produit contre la foudre ou lorsque le produit est laissé sans surveillance ou encore inutilisé pendant de longues périodes, débranchez-le de la prise murale et débranchez l'antenne ou le système de câblage. Ceci va éviter tout endommagement du produit lié à la foudre ou aux surtensions.

BATTERIES : Avertissement : Les batteries ne pourront pas être exposées à une chaleur excessive, comme les rayons du soleil, le feu ou toute autre source de chaleur.

MISE EN GARDE ! CONNECTEURS POLARISÉS (CANADA et USA) :

Pour éviter les chocs électriques, introduisez la lame la plus large de la fiche du cordon secteur dans la borne correspondante de la prise de courant et poussez jusqu'au fond. Ne modifiez pas et ne changez pas cette fiche si elle ne convient pas à votre prise de courant. Faites-vous installer une prise adéquate par un électricien compétent.

ALIMENTATION : (Voir Fig.1)

Branchez le connecteur moulé IEC du cordon d'alimentation fourni dans la prise d'alimentation située à l'arrière de l'appareil.

L'alimentation nécessaire à votre amplificateur est indiquée sur une étiquette sur le panneau arrière. Avant branchement, vérifiez que ce voltage est le même que celui de votre alimentation.

Produits en 230V: Variation de Tension 220V-240V

Produits en 115V: Variation de Tension 110V-120V

Si vous déménagez dans un pays utilisant une tension différente, contactez votre distributeur *Cyrus* local pour faire modifier votre appareil.

Il n'y a pas de pièce remplaçable par l'utilisateur dans cet appareil.

REPARATION :

N'essayez pas de réparer ce produit vous-même car l'ouverture ou la dépose des couvercles peuvent vous exposer à des électrocutions dangereuses ou à d'autres risques. Confiez tout travail de réparation à un personnel d'entretien qualifié.

CONDITIONS RECLAMANT UNE REPARATION : Débranchez votre appareil de la prise murale et confiez sa réparation au personnel qualifié dans les cas suivants :

- Lorsque le cordon ou la fiche de raccordement sont endommagés.
- Si un liquide ou un objet sont tombés dans l'appareil.
- Si l'appareil a été exposé à la pluie ou à l'eau
- Si l'appareil est tombé ou a été endommagé d'une manière quelconque.
- Si l'appareil ne fonctionne pas normalement en suivant le mode d'emploi. (Ajustez uniquement les commandes qui sont couvertes par le mode d'emploi car un ajustage incorrect des autres commandes peut causer un endommagement et va souvent réclamer un travail important de la part du technicien qualifié pour remettre le produit dans son état de fonctionnement normal.)
- Lorsque le produit présente une nette dégradation de ses performances.

PIECES DE RECHANGE : Lorsque des pièces de rechange s'avèrent nécessaires, veillez à ce que le technicien d'entretien possède les pièces de rechange spécifiées par le fabricant ou qu'elles possèdent les mêmes caractéristiques que les pièces d'origine. Des remplacements non autorisés présentent un risque d'incendie, d'électrocution ou d'autres dangers.

CONTRÔLE DE SECURITE : Après tout entretien ou toute réparation effectué sur ce produit, demandez au technicien d'entretien de procéder aux contrôles de sécurité pour vérifier que le produit est en bon état de fonctionnement.

CENTRES DE REPARATION DU PRODUIT

Pour toute réparation du produit ou tout conseil technique, contactez uniquement les centres de réparation agréés *Cyrus*. Les coordonnées des distributeurs *Cyrus* sont disponibles sur le site web www.cyrusaudio.com.

Bienvenue dans le monde de *Cyrus* !

Félicitations pour votre choix des produits Hi-Fi *Cyrus*. Notre utilisation de la technologie de dernière génération et notre qualité de fabrication exceptionnelle ont remporté d'innombrables récompenses autour du monde. Nous espérons que vous serez très satisfait de détenir un appareil d'un des fabricants de matériel hi-fi les plus reconnus et respectés.

Enregistrez tout de suite votre nouvel appareil *Cyrus*. L'enregistrement ne prend que quelques minutes, vous fait bénéficier d'une garantie usine complète de deux ans et ajoute votre nom à notre liste de distribution pour les futures versions et upgrades. Pour enregistrer votre appareil, allez sur www.cyrusaudio.com et cliquez sur 'Login/Register'.

Veuillez lire attentivement ces instructions avant de commencer l'installation. Celles-ci vous fourniront toutes les informations nécessaires pour vous aider à installer votre amplificateur correctement et en toute sécurité.

Préparations pour l'installation

Avant d'installer l'amplificateur vérifiez que les éléments suivants sont inclus dans la boîte d'accessoires.

- Le câble d'alimentation
- La télécommande
- 2 câbles de modulation pour la connexion MC-BUS

Après avoir enlevé ces éléments, veuillez garder l'emballage.

Installez l'amplificateur dans un endroit bien ventilé éloigné des sources de haute chaleur, de poussière ou d'humidité. Ne placez jamais l'amplificateur sous un autre appareil ou une quelconque surface pouvant obstruer son refroidissement ou sa ventilation.

INSTALLATION (Voir Fig. 1):

Légende des schémas du panneau arrière :

1. Système de Connexion MC-BUS	10. Entrée 1 Analogique
2. Sortie Pré-Amplificateur	11. Connexion PSX-R
3. Sortie Pré-Amplificateur	12. Entrée 11 Numérique (USB)
4. Entrée Zone 2 (& bande)	13. Entrée 10 Numérique
5. Entrée 6 Analogique	14. Entrée 9 Numérique
6. Entrée 5 Analogique	15. Entrée 8 Numérique
7. Entrée 4 Analogique	16. Entrée 7 Numérique
8. Entrée 3 Analogique	17. Prise Casque
9. Entrée 2 Analogique	18. Prise de courant

Connexion de l'Alimentation

Branchez le câble d'alimentation à la prise d'alimentation Ⓢ sur le panneau arrière de l'amplificateur. Branchez ensuite le câble d'alimentation à la prise de courant.

REMARQUE : Pour déconnecter cet appareil, débranchez-le à la fiche secteur qui doit être accessible en permanence.

IMPORTANT – LISEZ LE TEXTE QUI SUIT AVANT DE PROCEDER AUX CONNEXIONS AUDIO

Pour ne pas endommager votre amplificateur, débranchez impérativement tous les appareils de l'alimentation secteur avant de connecter ou de déconnecter les interconnexions audio.

Connexion des Sources audio analogiques

Les entrées analogiques 1-6 sont prévues pour connecter les sources audio analogiques, dont :

- une sortie analogique en provenance des lecteurs CD/DVD
- une sortie analogique en provenance des tuners numériques DAB ou FM
- un pré-ampli phono pour platine
- télévisions
- récepteurs analogiques de satellite
- enregistreurs analogiques à bande/disque
- Décodeur surround *Cyrus*

Les noms réglés en usine de certaines des entrées sont pré-définis comme suit -

Input 1 – CD

Input 2 – Tuner

Input 3 – *Cyrus* AV (pour processeur surround *Cyrus* AV)

Input 6 – Bande

Il est possible de donner un nouveau nom à toutes les entrées mais vous trouverez peut-être plus simple de connecter ces sources aux entrées déjà nommées.

L'entrée 6 analogique est recommandée pour connecter les enregistreurs à bande. Il n'est pas possible de sélectionner cette entrée pour les enregistrements afin d'éviter l'accrochage acoustique avec les enregistreurs à bande. Elle n'est pas non plus sélectionnable pour fonctionner dans un système de Zone 2.

Pour connecter une source audio analogique à votre amplificateur, raccordez un câble d'interconnexion audio stéréo entre chaque appareil et les prises selon les instructions du panneau arrière. Vérifiez que les canaux gauche et droit sont bien connectés. Notez le numéro d'entrée utilisé pour chaque source puisqu'il est possible de re-nommer les entrées au moment de l'installation.

Connexion d'une Platine-disque

Un pré-ampli phono externe est nécessaire pour faire fonctionner une platine par l'intermédiaire de votre unité. Il est alors possible de faire la connexion à l'une des entrées analogiques.

Entrées audio numériques

Connexion des Sources audio numériques

Les entrées audio numériques sont compatibles avec plusieurs sources audio numériques, dont

- un ordinateur PC ou MAC par câble USB
- une sortie audio numérique provenant d'un lecteur CD
- une radio numérique
- des lecteurs DVD (pour l'écoute des programmes PCM bi-canal uniquement)
- les récepteurs numériques de satellite (pour l'écoute des programmes PCM bi-canal uniquement)
- les enregistreurs numériques à bande/disque

Connectez, avec une interconnexion phono numérique ou optique Toslink, chaque source audio numérique à l'une des entrées 7-10. Notez le numéro d'entrée utilisé pour chaque source puisqu'il est possible de re-nommer les entrées au moment de l'installation.

Connexion des Sources audio USB

L'entrée audio USB peut servir à recevoir le flux audio numérique provenant d'un ordinateur. Connectez la sortie USB de l'ordinateur à l'entrée USB ⑩ avec un câble USB adapté.

REMARQUE : L'entrée audio USB est configurée pour un fonctionnement USB esclave et ne convient pas à une connexion de lecteurs USB et autres flash media.

Upgrade de l'Entrée numérique Qx

Il est possible d'installer intérieurement le module convertisseur numérique-analogique haut de gamme DAC Cyrus Qx qui améliore nettement la qualité du son des sources numériques connectées à votre système.

La face avant des amplificateurs déjà équipés d'un module Qx portera un badge Qx. Un logo Qx apparaît aussi brièvement après le nom du produit lorsque vous allumez votre appareil.

Si votre amplificateur est équipé de l'upgrade Qx, les connexions d'entrées numériques se font de la même façon que celles décrites ci-dessus.

Connexion des Enceintes/de l'Amplificateur de Puissance

Le *Cyrus Pre XPd* a besoin d'un amplificateur de puissance externe pour piloter les enceintes du système. Pour connecter l'amplificateur de puissance, raccordez une interconnexion phono stéréo entre l'une des deux sorties pré (② ou ③) aux entrées de l'amplificateur de puissance. Vérifiez que les canaux gauche-droite sont correctement connectés. Les enceintes sont reliées à l'amplificateur de puissance. Vous trouverez les instructions de connexion des enceintes dans le manuel de l'amplificateur de puissance.

Pour utiliser la Sortie Zone 2 de votre Amplificateur

Votre appareil est équipé d'une sortie de pré-amplification « Zone 2 » qui peut servir à sonoriser un autre système situé dans une autre pièce. Vous pouvez alors faire passer le son des sources de votre système principal dans cette seconde zone. Pour utiliser la sortie Zone 2 vous aurez besoin de longues interconnexions vers un amplificateur avec réglage de volume et d'enceintes dans la deuxième zone. Le plus souvent la sortie Zone 2 est reliée à l'entrée auxiliaire d'une station d'accueil MP3 tout en un, mais elle peut aussi être reliée à un autre amplificateur intégré avec des enceintes normales.

Pour installer la Zone 2 avec Enceintes actives

Pour installer la Zone 2, reliez les longs câbles phono de la sortie ④ de la Zone 2 aux entrées haut niveau des enceintes actives de la Zone 2.

Pour installer un deuxième Amplificateur dans la Zone 2

Pour installer un amplificateur distinct dans la Zone 2, reliez les longs câbles phono de la sortie ④ de la Zone 2 à l'une des entrées haut niveau de l'amplificateur de la Zone 2. Connectez les enceintes de Zone 2 à l'amplificateur de Zone 2.

REMARQUE : L'amplificateur de la Zone 2 *doit* être équipé d'un réglage de volume.

Connexion d'un Enregistreur à Bande/Disque aux Fins d'Enregistrement

Lorsque la sortie double bande/Zone 2 n'est pas utilisée pour un système de Zone 2, elle peut servir à connecter un enregistreur à bande à des fins d'enregistrement. Pour installer une boucle d'enregistrement sur bande, connectez un câble phono des connecteurs 'Input' ou 'Record' de l'appareil à bande aux connecteurs ④ de sortie Zone 2.

REMARQUE : Cette section part du principe que les connecteurs de lecture 'Play' ou de ligne hors service 'Line Out' de l'enregistreur à bande/disque sont déjà connectés à Input 6 pour la reproduction.

Bi-Amplification

Les sorties jumelles du pré-amplificateur peuvent être utilisées avec le ou les amplificateur(s) de puissance supplémentaires pour revaloriser de manière significative votre système d'enceintes avec une bi-amplification. La gamme d'amplificateurs de puissance Cyrus est recommandée pour cette application.

REMARQUE : Il n'est possible d'installer un système de bi-amplification que si les enceintes sont bi-câblées (connexions de basses et aigus séparées).

Connexion des Amplificateurs de Puissance

Deux amplificateurs de puissance seront requis pour se combiner avec un pré-ampli *Cyrus Pre XPd* dans un système à bi-amplification.

Les amplificateurs de puissance monobloc haute puissance et stéréo *Cyrus* peuvent être associés à votre amplificateur.

REMARQUE : Consultez la figure 5 de câblage des systèmes à bi-amplification avec pré-ampli et amplis intégrés. Vérifiez que chaque canal de sortie d'amplificateur est connecté correctement à l'amplificateur et à l'enceinte.

Connexion d'un Casque

La prise casque ⑦ est au format standard "jack stéréo" de 3,5 mm. Le casque peut être branché en permanence à l'amplificateur et sélectionné quand cela est désiré avec le sélecteur du panneau avant.

Connexion d'un Décodeur de Surround Sound *Cyrus*

Si votre système comprend un décodeur de surround sound multi-canal *Cyrus*, il peut être connecté par l'intermédiaire de votre amplificateur stéréo de façon à partager les enceintes principales avant de votre système.

Dans ce cas, connectez une interconnexion phono stéréo des sorties du canal avant du décodeur surround à l'une des entrées analogiques de l'amplificateur. Pour que ce système fonctionne correctement, l'amplificateur ainsi que le *décodeur surround* doivent faire partie d'une connexion en boucle MC-BUS et le nom d'entrée 'Cyrus AV' doit être choisi pour l'entrée utilisée (voir section 'MC-BUS' et 'Input names' dans le menu d'installation 'Setup menu').

Lorsqu'il est installé de cette façon, l'amplificateur vérifiera automatiquement la présence du décodeur lorsque l'entrée 'Cyrus AV' est sélectionnée, puis bloquera le réglage de volume à un niveau approprié.

Connexion d'un Décodeur de Surround Sound (autre marque)

Si votre système comprend un décodeur de surround sound multi-canal (d'une marque autre que *Cyrus*), il peut être connecté par l'intermédiaire de votre amplificateur de façon à piloter les enceintes de canaux avant de votre système.

Dans ce cas, connectez une interconnexion phono stéréo des sorties du canal avant du décodeur surround à l'une des entrées analogiques de l'amplificateur. Pour que ce système fonctionne correctement, le nom d'entrée 'AV Direct' doit être choisi pour l'entrée utilisée (voir section 'Input names' dans le menu d'installation 'Setup menu').

Lorsqu'il est réglé de cette façon, l'amplificateur bloquera automatiquement le réglage de volume à un niveau aligné à la sortie du décodeur surround.

ATTENTION: Le nom d'entrée 'AV Direct' doit être utilisé uniquement pour les décodeurs surround munis d'un réglage de volume car celui de votre amplificateur sera fixé sur un niveau très puissant.

Système MC-BUS (Voir fig. 4)

La connexion de la prise MC-BUS ① de l'amplificateur à un système MC-BUS permet un contrôle unifié du système. Une boucle MC-BUS est en place en connectant un câble de modulation simple à la sortie MC-BUS d'un appareil vers l'entrée MC-BUS d'un autre appareil, et ainsi de suite. La boucle est terminée en reliant la sortie MC-BUS du dernier appareil à l'entrée MC-BUS du premier.

Avec une connexion MC-BUS mise en place vous pouvez contrôler l'allumage de tout le système à partir de l'amplificateur, sur le panneau avant ou la télécommande. Sélectionner l'entrée "CD" sur le panneau avant allumera l'amplificateur, l'amplificateur de puissance et le lecteur de *Cyrus*. Quand l'amplificateur est mis en veille, tout le système s'éteindra.

Lorsqu'un processeur surround *Cyrus* fait partie de la boucle MC-BUS, le calibrage de niveau du volume se fera automatiquement lorsque l'entrée 'Cyrus AV' est sélectionnée. Consultez le manuel du processeur surround pour obtenir de plus amples renseignements.

Alimentation Régulée Externe - *PSX-R*



La *PSX-R* est une alimentation unique qui améliorera les performances sonores de votre amplificateur et accroîtra sa transmission de courant. Quand une combinaison amplificateur / *PSX-R* est installée, les signaux analogiques et les sections apparentées de l'amplificateur sont alimentées à partir de cette source de puissance stable et propre, tandis que les autres besoins sont alimentés de façon interne. Cela assure une isolation complète des circuits de contrôle et des sections analogiques sensibles en réduisant le bruit du secteur et l'ondulation de l'alimentation.

Pour connecter la *PSX-R* au amplificateur branchez la prise du cordon de la *PSX-R* dans la prise Multi-Pôles à l'arrière de l'amplificateur (Fig.1). Vous aurez besoin d'une prise de courant pour chaque appareil.

REMARQUE : L'amplificateur détecte automatiquement la connexion du *PSX-R*. Aucun ajustement interne n'est donc nécessaire.

CONFIGURATION

Vous pouvez customiser votre amplificateur pour l'harmoniser à votre système avec le menu d'installation.

La séquence d'installation est activée en appuyant sur le bouton d'installation  du panneau avant. Pour faire défiler la liste de toutes les options d'installation disponibles, appuyez de façon répétée sur le bouton de réglage jusqu'à l'affichage de 'Storing settings'. Pendant que chaque écran de réglage est affiché, il est possible d'effectuer des changements de réglage en tournant le bouton  situé sur le panneau avant. Pendant la séquence de réglage vous pouvez passer à l'étape suivante ou revenir à la précédente en appuyant sur les boutons entrée haut/bas.

Remarque : la séquence d'installation se clôt en sauvegardant tous les réglages modifiés après 5 secondes d'inactivité ou après la dernière option 'Trim input 11'.

Les options du menu d'installation sont les suivantes:

- | Réglage | |
|--|--|
| → Name Input 1 | → choisissez un nom dans la liste de noms pour l'entrée 1. |
| → Name Input 2 | → choisissez un nom dans la liste de noms pour l'entrée 2. |
| → Name Input 3 | → choisissez un nom dans la liste de noms pour l'entrée 3. |
| → Name Input 4 | → choisissez un nom dans la liste de noms pour l'entrée 4. |
| → Name Input 5 | → choisissez un nom dans la liste de noms pour l'entrée 5. |
| → Name Input 6 | → choisissez un nom dans la liste de noms pour l'entrée 6. |
| → Name Input 7 | → choisissez un nom dans la liste de noms pour l'entrée 7. |
| → Name Input 8 | → choisissez un nom dans la liste de noms pour l'entrée 8. |
| → Name Input 9 | → choisissez un nom dans la liste de noms pour l'entrée 9. |
| → Name Input 10 | → choisissez un nom dans la liste de noms pour l'entrée 10. |
| → Name Input 11 | → choisissez un nom dans la liste de noms pour l'entrée 11. |
| → Input 11 auto-hide | → choisissez activé ou non (désactivé par défaut). |
| → Display Mode | → sélectionnez l'affichage entrée en grand caractères, entrée en petits caractères, ou volume en grands caractères |
| → Trim Input 1 | → Réglez le décalage de sensibilité pour l'entrée 1. |
| → Trim input 2 | → Réglez le décalage de sensibilité pour l'entrée 2. |
| → Trim input 3 | → Réglez le décalage de sensibilité pour l'entrée 3. |
| → Trim input 4 | → Réglez le décalage de sensibilité pour l'entrée 4. |
| → Trim input 5 | → Réglez le décalage de sensibilité pour l'entrée 5. |
| → Trim input 6 | → Réglez le décalage de sensibilité pour l'entrée 6. |
| → Trim input 7 | → Réglez le décalage de sensibilité pour l'entrée 7. |
| → Trim input 8 | → Réglez le décalage de sensibilité pour l'entrée 8. |
| → Trim input 9 | → Réglez le décalage de sensibilité pour l'entrée 9. |
| → Trim input 10 | → Réglez le décalage de sensibilité pour l'entrée 10. |
| → Trim input 11 | → Réglez le décalage de sensibilité pour l'entrée 11. |
| → Lorsque l'écran affiche 'Storing settings', sortez du menu d'installation. | |

Noms des Entrées

Lorsque votre amplificateur sort de l'usine les noms des entrées sont définis comme suit:

Input 1 – CD	Input 5 – Entrée 5	Input 9 – Entrée 9
Input 2 – Tuner	Input 6 – Bande	Input 10 – Entrée 10
Input 3 – Cyrus AV	Input 7 – Entrée 7	Input 11 – Entrée 11
Input 4 – Entrée 4	Input 8 – Entrée 8	

Il est possible de changer le nom de n'importe quelle entrée en choisissant sur la liste qui suit. Chaque nom ne peut être utilisé qu'une fois.

CD, DAB, Cyrus AV*, Phono, Tape 3-Head, Tape, Satellite, Cable, iPod, MP3, DVD, Blu-ray, CD 1, CD 2, SACD, CD-R, Linkserver, Jukebox, LaserDisc, Tuner, AV Direct*, TV, TV 1, AV, USB, Satellite 1, Cable 1, Video, VCR, PVR, Cassette, DAT, MiniDisc, Games, Games 1, PC, Laptop, Mac, Special, Keyboard, Aux, Stream X.

Avant de changer le nom des entrées, nous recommandons de faire une liste de chaque numéro d'entrée avec le nom que vous préférez avant de les assigner. Chaque nom ne doit être utilisé qu'une seule fois. Une fois qu'un nom est assigné à une entrée, il sera retiré de la liste disponible.

REMARQUE : Deux noms d'entrées à fonction spéciale sont marqués *.

'Cyrus AV' est réservé à la connexion des décodeurs de surround sound Cyrus à l'une des entrées analogiques 1-6 et ne doit être utilisé qu'à cette fin.

'AV Direct' est réservé à la connexion de décodeurs de surround sound d'une marque autre que Cyrus à une entrée analogique. Ce nom d'entrée doit être utilisé uniquement à cette fin car le volume se bloquera à une puissance très élevée (-6dB) lorsque AV Direct est sélectionné.

Sélectionnez 'No source' sur la liste pour les entrées qui ne sont pas connectées à une source. Lorsqu'une entrée est nommée 'No Source', aucun numéro d'entrée n'apparaîtra pendant la séquence de défilement de sélecteur ou pendant la séquence de sélection de Zone 2.

En outre le nom 'Tape 3-Head' apparaîtra comme option supplémentaire sur la liste de noms pour l'entrée 6, et le nom 'USB' apparaîtra sur la liste pour l'entrée 11.

Entrée 11 Auto-Hide

L'entrée USB a une fonction spéciale de cache 'auto-hide'. Si elle est activée, l'entrée USB apparaîtra dans la séquence de défilement de sélection d'entrée uniquement lorsqu'une source valide est connectée à l'entrée USB. Si aucune source n'est connectée ou si la source n'est pas activée, l'entrée 11 n'apparaîtra pas dans la séquence.

Mode d'Affichage Display Mode

Il existe trois modes d'affichage.

Le réglage d'entrée 'small input' affiche trois lignes: volume en haut, entrée sélectionnée au centre de l'écran, et état actuel de blocage/taux d'échantillonnage en bas lorsqu'une entrée numérique est sélectionnée.

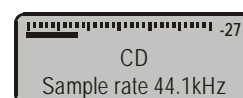

Le réglage d'entrée 'large input' affiche deux lignes: le volume en haut et l'entrée sélectionnée en gros caractères en dessous.



Le réglage 'large volume' affiche le volume en plus grands caractères en bas, avec le graphique à barre au-dessus.



Décalage de Sensibilité d'Entrée

Il est possible d'ajuster la sensibilité relative des entrées individuelles en sélectionnant l'option de réduction sur le menu. Elle permet d'égaliser le niveau de volume selon les sources à sortie faible ou élevée comme les platines ou les tuners.

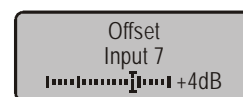

Réglages en Usine

Vous pouvez revenir aux réglages d'usine de la configuration de votre amplificateur, changer les noms des entrées et leur donner ceux de la liste ci-dessus, régler le mode d'affichage sur 'small input names' et ramener tous les réglages de sensibilité d'entrée sur 0dB.

Pour restaurer les réglages d'usine, débranchez tout d'abord le cordon d'alimentation électrique de l'amplificateur. Appuyez sur la touche de réglage sur le panneau avant et rebranchez le cordon d'alimentation.

FONCTIONNEMENT (Voir fig. 2)

Légende du schéma du panneau avant :

1. Veille	6. Sélection de réglage
2. Indicateur de Veille	7. Entrée LINK
3. Œil de la Télécommande	8. Casque
4. Afficheur	9. Silence
5. Réglage de niveau et ajustement de réglage	10. Sélection d'entrée

Marche

Le bouton de Veille ① sert à contrôler l'allumage. L'indicateur de veille ② est vert quand l'amplificateur fonctionne et est rouge quand il est en veille.

L'interrupteur de l'amplificateur peut être laissé en position de marche en permanence. Quand l'appareil n'est pas utilisé pendant une longue période, l'interrupteur doit être alors en position d'arrêt ou/et l'appareil débranché du secteur.

Quand l'amplificateur passe en mode de veille, tous les réglages de choix d'entrée ou de volume/balance sont gardés.

Sélection d'une Entrée

Les entrées peuvent être sélectionnées sur les touches ⑩ INPUT SELECT du panneau avant ou avec les touches INPUT SELECT de la télécommande. Appuyez sur le bouton haut/bas pour faire défiler les entrées disponibles.

Il est aussi possible d'utiliser la touche CD de la télécommande pour sélectionner directement une entrée nommée CD. La touche TU/DAB sélectionne les entrées nommées Tuner ou DAB et la touche AV sélectionne les entrées nommées AV, Cyrus AV, AV Direct ou DVD. Le numéro/nom de l'entrée est brièvement affiché lorsqu'une nouvelle entrée est sélectionnée.

REMARQUE : Il existe trois styles d'affichage sur le panneau avant, à sélectionner sur le menu d'installation. Le réglage d'usine par défaut - l'affichage d'entrée en petits caractères 'small input' - présente aussi le taux d'échantillonnage de la source sélectionnée (entrées numériques uniquement) et affiche 'Invalid Audio Format' lorsque le contenu du programme ne peut pas être décodé (le son numérique multi-canal des lecteurs de DVD par exemple).

Sélection des Entrées 'Cyrus AV' ou 'AV Direct'

Les noms d'entrée 'Cyrus AV' et 'AV Direct' sont réservés à l'utilisation avec des décodeurs de surround sound. Lorsque l'une de ces entrées est sélectionnée, le réglage de volume sur l'amplificateur se bloque et la sélection d'entrée de décodeur surround et les réglages de volume servent à sélectionner une source multi-canal et à régler le niveau du volume pour le système.

Pour débloquer le réglage de volume et revenir à une source stéréo, sélectionnez l'entrée que vous désirez à l'amplificateur.

REMARQUE : La touche de sélection de Zone 2 fonctionne lorsque 'Cyrus AV' ou 'AV Direct' sont sélectionnés.

Volume et Balance

Le réglage de volume ⑤ a deux fonctions : volume et balance.

Volume : En mode normal, la commande du niveau règle le volume en pas de 1dB. Un graphique à barre et une échelle numérique en haut de l'écran d'affichage montrent le réglage en cours du volume. Le dernier réglage de volume est sauvegardé lorsque l'unité est réglée sur veille.

Si le volume est réglé sur un niveau anormalement élevé (supérieur à -15dB) avant d'entrer en veille, le niveau sera automatiquement réduit au niveau moins hasardeux de -15dB pour le prochain usage. Le volume sera aussi réduit à un niveau moins hasardeux si l'amplificateur est réglé sur silence alors qu'il était auparavant réglé sur un volume puissant, ou après l'usage du casque à un volume élevé.

Balance: Pour régler la balance gauche/droite, appuyez sur la touche de contrôle de balance de télécommande pour changer le mode du contrôle rotatif ⑥ sur le panneau avant. L'écran de volume change et affiche un graphique à barre du réglage de balance (Fig. 3). La balance peut être ajustée en pas de 1dB jusqu'à 4dB vers le canal gauche ou droit en tournant le contrôle de niveau ou en appuyant sur les touches de volume haut/bas de la télécommande.

Après 4dB, un pas supplémentaire fera passer la balance complètement vers l'enceinte gauche ou droite. Ce réglage peut être utile pour vérifier si les canaux du système fonctionnent correctement, etc.

Silence

En appuyant sur la touche ⑪ MUTE le volume passera au niveau minimum sans toucher au réglage de volume existant. Lorsque l'appareil est sur silence, l'affichage l'indique. Appuyez une nouvelle fois sur la touche MUTE ou tournez le bouton de volume pour revenir au réglage original.

Ecoute au Casque

Pour écouter au casque, branchez-le tout d'abord à la prise casque de 3.5mm située sur le panneau arrière de l'amplificateur. Appuyez sur la touche ⑫ PHONES. L'écran affichera brièvement la légende 'Headphones On', le son baissera graduellement dans les enceintes et se renforcera graduellement dans le casque. Pour revenir au fonctionnement avec les enceintes, appuyez sur la touche ⑫ PHONES.

REMARQUE : La touche ⑫ PHONES ne fonctionne que lorsque le casque est branché à son connecteur sur le panneau arrière.

Avertissement : Un niveau sonore excessif provenant d'écouteurs ou d'un casque d'écoute peut provoquer une perte auditive.

Mise en garde : Si vous avez écouté au casque à un volume élevé, n'oubliez pas de le baisser *avant* de revenir à un fonctionnement normal avec enceintes.

Pour écouter de la Musique dans la Zone 2

Le système de Zone 2 tel qu'il sort de l'usine est toujours réglé sur la même source que le système principal. En changeant la source du système principal vous changez aussi celle de la Zone 2.

Il est aussi possible de sélectionner une source différente de celle du système principal pour la Zone 2. Pour sélectionner une source différente, appuyez sur la touche de Zone 2 située sur le panneau avant. L'écran affiche la source d'entrée sélectionnée à ce moment là pour la Zone 2.



Pendant que ce message de Zone 2 est affiché, tournez le bouton pour sélectionner une source différente pour la Zone 2. Appuyez à nouveau sur la touche de Zone 2 pour confirmer la sélection de la source d'entrée affichée.

REMARQUE : Si une entrée numérique est sélectionnée pour le système principal, ce sera la seule source numérique sélectionnable pour la Zone 2. Si la source choisie sur le système principal est analogique, toutes les sources numériques peuvent être sélectionnées pour la Zone 2.

REMARQUE : L'entrée 6 est réservée à la connexion de l'enregistreur à bande. Il n'est donc pas possible de la sélectionner aux fins de Zone 2/enregistrement.

Enregistrement/Lecture Bande/Disque

Lecture : Vous pouvez repasser un enregistrement en sélectionnant l'entrée analogique à laquelle vous avez connecté votre enregistreur à bande.

Enregistrement : Si vous avez connecté les fiches de sortie Zone 2/bande à l'entrée de votre enregistreur à bande vous pouvez enregistrer à partir des sources d'entrée connectées à votre amplificateur.

A la sortie de l'usine le signal d'enregistrement suit toujours la même source que celle du système principal. Vous pouvez toutefois sélectionner une différente source pour enregistrer. Pour changer la source, appuyez sur la touche de Zone 2 située sur le panneau avant pour afficher la source d'entrée sélectionnée à ce moment là pour l'enregistrement

Pendant que le message de Zone 2 est affiché, tournez le bouton pour sélectionner une source différente. Appuyez une nouvelle fois sur la touche Zone 2 pour confirmer la sélection de la source d'entrée affichée.

REMARQUE : L'entrée 6 est recommandée pour faire passer un enregistrement sur bande car il n'est pas possible de la sélectionner aux fins d'enregistrement/Zone 2.

FONCTIONNEMENT AVEC LA TELECOMMANDE AVR57.2

L'amplificateur est vendu avec la télécommande *Cyrus AVR57.2* qui contrôle les lecteurs de CD et de DVD, les tuners et les décodeurs de surround sound *Cyrus*, plus l'amplificateur.

AVR57.2 - Touches de Sélection du Système

Touches de sélection du système

Les commandes peuvent être transmises aux différents éléments du système *Cyrus* en sélectionnant la touche appropriée sur la télécommande. Ces touches sont marquées CD, TU/DAB, AV, AV-S et SETUP. Les touches CD, TU/DAB, AV, AV-S clignotent lorsqu'une commande est transmise afin d'indiquer quel type d'élément est sous commande. Les commandes transmises à un décodeur surround à partir d'un système SETUP font clignoter l'indicateur AV-S.

- Presser la touche CD transmet les commandes à un lecteur de CD *Cyrus*. Cette touche met aussi l'amplificateur en marche et sélectionne une entrée nommée CD.
- Presser la touche TU/DAB transmet les commandes aux radios DAB ou aux tuners FM. Cette touche met aussi la radio DAB ou le tuner FM en marche et sélectionne une entrée nommée Tuner. Pour passer de DAB à FM ou inversement, continuer à appuyer sur la touche TU/DAB pendant 3 secondes jusqu'à ce que le voyant change de couleur. La touche est verte en réglage de commandes DAB, ou rouge en réglage de commandes FM. REMARQUE : on ne sélectionne pas la bande FM d'une radio DAB de cette façon, mais avec la touche BAND.
- Presser AV transmet les commandes à un lecteur DVD. Cette touche met aussi le lecteur de DVD en marche et sélectionne une entrée nommée AV, *Cyrus AV*, *AV Direct* ou DVD sur l'amplificateur.

L'amplificateur réagit aux touches de volume, de balance, de silence et d'entrée lorsqu'un des systèmes ci-dessus est sélectionné.

REMARQUE : Les touches AV-S et SETUP ne servent pas à contrôler un système stéréo.

Systèmes Surround Sound Multi-Canal

Les touches AV-S et SETUP de *AVR57.2* contrôlent un décodeur surround *Cyrus*. Si vous avez un décodeur *Cyrus* qui n'avait pas à l'origine été fourni avec une télécommande *AVR57.2*, vous pouvez télécharger une copie du mode d'emploi de *AVR57.2* sur le site de *Cyrus* - www.cyrusaudio.com.

Liste complète des Contrôles de la Télécommande

Une liste complète des commandes possibles avec le *AVR57.2* est présentée sur le tableau ci-contre.

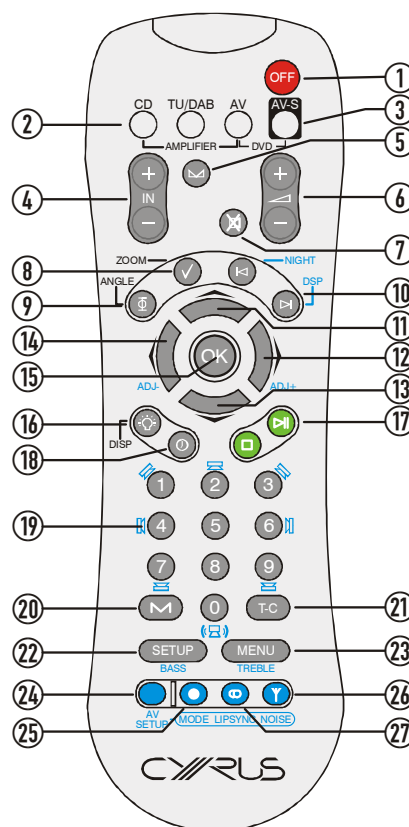

	MODE CD	MODE DAB (radiodiffusion numérique)	MODE TU (FM)
1	Eteint tous les éléments du système		
2	SELECTION MODE COMMANDE CD, DAB, TU ou AV Amplificateur, CD, DAB, tuner FM, DVD allumés Sélection entrée amplificateur		
3	SELECTION MODE COMMANDE AV SURROUND – voir tableau au verso		
4	Sélection entrée amp/préamp stéréo		
5	Sélection balance amp/préamp stéréo		
6	Commande volume amp/préamp stéréo		
7	Silence amp/préamp stéréo		
8	-	Affichage de la station sélectionnée	-
9	Inversion phase audio	-	-
10	Morceau suivant/précédent	Affiche station suivante/précédente	Préréglage suivant/précédent
11	Morceau suivant	Touches curseur pour naviguer entre les options du menu affiché	Préréglage suivant
12	Recherche avant		Scan avant
13	Morceau précédent		Préréglage précédent
14	Recherche arrière		Scan arrière
15	-	Touche OK pour sélectionner les options de menu	-
16	Affichage éteint	Mode affichage	Affichage éteint
17	Lecture/pause/stop*	Lecture/pause pour repasser à partir de la carte mémoire	-
18	Mode affichage	Mode d'enregistrement horloge	-
19	Bloc de touches numériques	Bloc de touches numériques	Sélection préréglage
20	Stock mémoire	Information pré-réglée	Stockage préréglage
21	-	-	-
22	-	-	-
23	-	Sélection menu	-
24	SELECTION MODE REGLAGE AV – voir tableau ci-dessous		
25	-	Enregistrement sur carte de mémoire	-
26	-	Sélection de bande carte mémoire/DAB/FM	-
27	-	Mono/stéréo en FM	Stéréo/mono

*Les anciens lecteurs de CD Cyrus répondront uniquement aux commandes lecture/stop

	MODE AV (DVD & amp)	MODE AV-S (DVD & décodeur)	MODE AV-SETUP
1	Eteint tous les éléments du système		
2	SELECTION MODE COMMANDE CD, DAB, TU ou AV Amplificateur, CD, DAB, tuner FM, DVD allumés Sélection entrée amplificateur		
3	SELECTION MODE COMMANDE AV-S DVD et décodeur surround allumés		
4	Sélection entrée amplificateur +/-	Sélection entrée décodeur surround +/-	
5	Mode balance amplificateur	-	
6	Commande volume amplificateur	Commande volume décodeur surround	
7	Silence amplificateur	Silence décodeur surround	
8	Zoom accès rapide DVD		-
9	Angle accès rapide DVD		-
10	Chapitre/titre précédent/suivant DVD		Fonctions nuit & DSP décodeur
11	Touches curseur pour naviguer entre les options du menu affichées DVD		-
12			Adj +
13			-
14			Adj -
15	Touche OK pour sélectionner les options du menu DVD		
16	Affichage DVD sur écran		
17	Fonctions transport DVD		
18	-		
19	Accès direct chapitre/titre DVD		Touches de sélection enceintes
20	Stockage programme DVD		-
21	Mode titre ou chapitre DVD		-
22	Réglage lecteur DVD		Sélection contrôle des basses
23	Menu disques DVD		Sélection contrôle des aigus
24	SELECTION DE MODE REGLAGE AV Décodeur surround allumé		
25	-	Sélection mode	
26	-	Ajustement lipsync	
27	-	Mode bruit décodeur	

Commandes amplificateur, CD, DAB et tuner FM

Commandes Amplificateur, DVD et AV -Surround

GUIDE DES PROBLEMES

Si votre amplificateur ne fonctionne pas correctement, déconnectez l'alimentation et vérifiez attentivement toutes les connexions.

Si vous avez un doute, consultez votre revendeur.

Aucun son	
L'Amplificateur est éteint ou en veille	Allumez l'appareil ou sortez-le du mode de veille (Lumière de veille – VERTE)
Amplificateur de puissance éteint ou en mode d'attente	Désactivez le mode d'attente de l'amplificateur de puissance. (Voyant mode d'attente – VERT)
L'appareil est en mode Silence	Dé-sélectionnez le mode Silence
La source ne fonctionne pas (ex. le lecteur de CD n'est pas en lecture)	Voir 'Système d'information d'erreurs'
Aucun son (sources numériques)	
Le taux d'échantillonnage ou le format de son du signal numérique de la source peut être incorrect.	Vérifiez que le taux d'échantillonnage de la source est dans les limites de spécification de l'amplificateur et que le programme est codé comme stéréo bi-canal.
Aucun son d'une enceinte	
Contrôle de Balance tournée à un extrême	Centrez la Balance
Vos enceintes ont-elles des fusibles ?	Vérifiez les enceintes, remplacez les fusibles
Câbles d'enceintes / de modulation défectueux	Vérifiez les connexions, les câbles - remplacez si nécessaire
Bruits anormaux venant des enceintes	
Câbles de modulation ou connecteurs défectueux	Vérifiez, remplacez où c'est nécessaire
Il n'est possible de sélectionner qu'une seule source numérique pour la Zone 2	
Si une entrée numérique est sélectionnée pour le système principal, ce sera la seule source numérique sélectionnable pour la Zone 2. Si le système principal utilise une source analogique, il est possible de sélectionner toutes les sources numériques pour la Zone 2.	

GARANTIE

La carte de garantie jointe doit être complétée par le Revendeur et l'acheteur et retournée à *CYRUS* ou son Distributeur dans les 8 jours de l'achat. Aucun Revendeur ou Distributeur ne peut changer les termes de la garantie, qui est personnelle à l'acheteur original et n'est pas transférable. Veuillez garder la facture comme preuve d'achat.

Les demandes de garantie doivent être faites autant que possible au Revendeur où le produit a été acheté.

La garantie exclut :

- Les dommages causés par négligence, accident, mauvaise utilisation, ou du fait d'une installation incorrecte, d'une modification ou d'une réparation par un personnel non autorisé. Toute intervention par un service non-agréé entraînera la perte de la garantie.
- La responsabilité pour dommages ou pertes dus au transport de ou vers l'acheteur.
- Toute conséquence dommageable, perte ou blessure, causée par ou en conjonction avec cet équipement.

Les coûts du transport (aller et retour) des appareils sous garantie envoyés pour réparation sont à la charge du client. Si l'appareil retourné se trouve correspondre aux normes du constructeur, *CYRUS* se réserve le droit de facturer les frais occasionnés.

Ces conditions n'affectent en rien vos droits de consommateurs.

WEEE (Equipement électrique et électronique de rebut)

Ce logo signifie que le produit ne doit pas être jeté avec les déchets ménagers. Il doit être déposé à un point de ramassage spécialisé pour être recyclé. Votre coopération contribuera à l'usage efficace des ressources naturelles. Pour obtenir davantage d'information sur les points de recyclage, contactez votre service de ramassage ou votre mairie.



SPECIFICATIONS**Alimentation**

Voltage Marqué sur l'arrière de l'unité

Consommation d'énergie

Veille..... <1 W

Maximum 18 W

Norme de Sécurité (230V) CE

Boîtier

Dimensions (LxHxP)..... 215 x 75 x 365mm

Poids..... 4,0 kg

Matériaux..... Chassis en alliage
(2 canaux en service)**Performance audio analogique**

Sensibilité d'Entrée..... 500 mV

Impédance d'Entrée 40 k Ω

Bande Passante (-3dB)..... 0,1 Hz, >500kHz

Rapport Signal Bruit 108 dB

Niveau Sortie..... 1 V

Max output voltage 3 V

Impédance..... 120 Ω

THD+N 1kHz <0,002%

Performance audio numérique

Tension d'entrée..... 500 mV crête à crête

Impédance d'entrée 75 Ω

Echantillonnage PCM..... 32 k – 96 k

Formats audio PCM stéréo uniquement

Rapport signal/bruit (PCM in, 0dBFS)..... >100 dBA

Dist. harm. + bruit (PCM in, 0dBFS) 0,004 %

Performance audio numérique, Module Qx installé

Tension d'entrée..... 500 mV crête à crête

Impédance d'entrée 75 Ω

Echantillonnage PCM..... 32 k – 96 k

Formats audio PCM stéréo uniquement

Rapport signal/bruit (PCM in, 0dBFS)..... >100 dBA

Dist. harm. + bruit (PCM in, 0dBFS) 0,002 %

Cyrus se réserve le droit de changer ces caractéristiques sans préavis. E &OE



Cyrus Audio Ltd., Ermine Business Park, Huntingdon, PE29 6XY, U.K.